



C.C.I.A.A. (PT) 99509

REG.TRIB. (PT) 3474

P. IVA 00839180478

CAP. SOC. € 20.764,86

Sede Legale: Piazzetta Caruso 21 51031 Agliana (PT)

Sede Amministrativa e Stabilimento: Via Ancona, 18

59013 Montemurlo (PO)

Tel. e Fax +39 0574/653047

VASCA A FORMA OVALE PER TINTURA IN CAPI

Costruita interamente in acciaio Inox AISI 316 nelle versioni da kg 1 a kg 300 base lana, la macchina è composta da quanto segue: corpo macchina con isolotto centrale, serpentino di riscaldamento a vapore indiretto; copertura totale con sportelli per carico e scarico; recipiente introduzione coloranti, torniello sagomato, motorizzazione 3-30 giri/min, termometro, quadro di potenza con inverter, boccaporto per scarico rapido, programmatore, certificazione CE.

OVAL TANK FOR DYEING FABRICS

It is made up of stainless steel AISI 316 in versions from 1 kg to 300 kg of wool base. The machine consist of the following component parts: machine body with central isolated part, indirect steam heating coil, total cover with doors for loading and unloading operations, dye tank, shaped light duty lathe, drive motor 3-30 rpm, thermometer, control panel with inverter, rapid unloading hatch, programmer, EC mark.

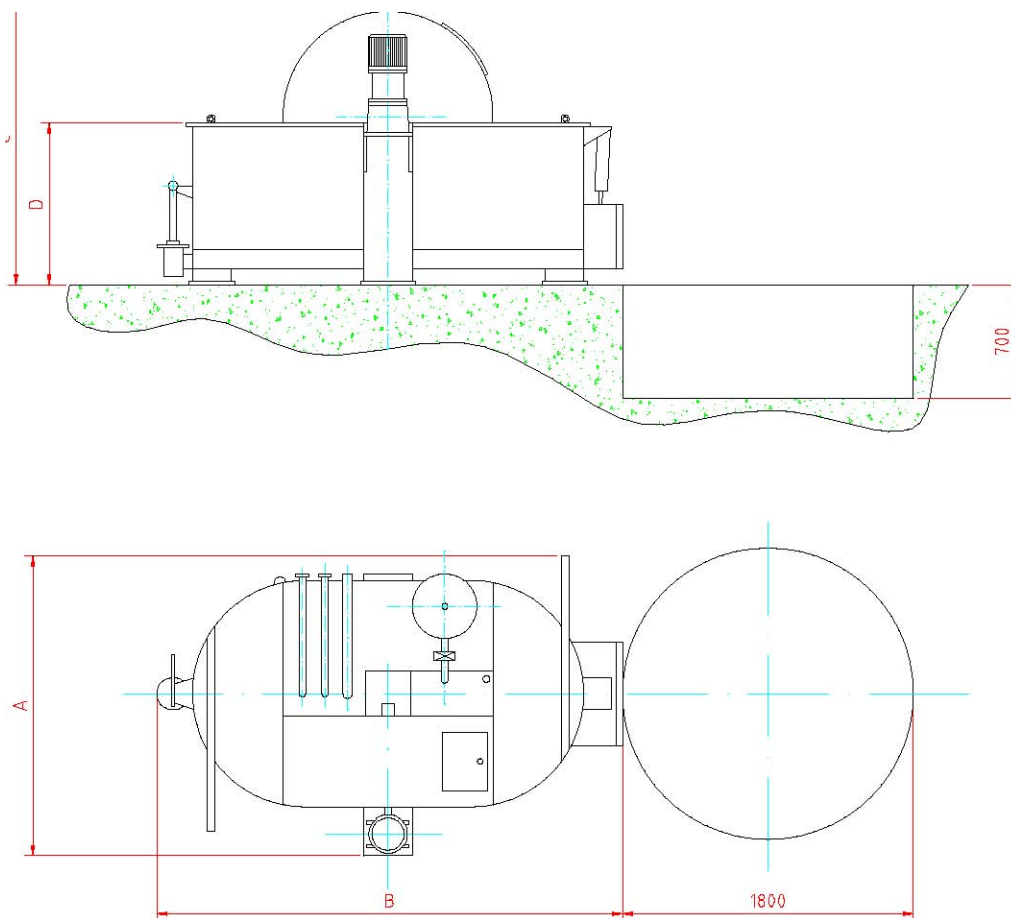

	VO 2	VO 5	VO 10	VO 15	VO 20	VO 25	VO 30	VO 40	VO 50	VO 75	VO 100	VO 150	VO 200	VO 250	VO 300
A	1000	1100	1200	1400	1500	1600	1700	1800	1900	2000	2100	2300	2600	2800	3200
B	1200	1400	1600	1900	2100	2200	2300	2500	2800	3100	3400	3700	4000	4300	4700
C	1300	1400	1500	1600	1700	1700	1700	1800	2200	2400	2500	2600	2700	2900	3100
D	900	900	900	900	900	900	900	900	1000	1100	1100	1200	1300	1400	1500

I dati tecnici non sono impegnativi e possono essere cambiati senza preavviso.

Technical details are indicative only and subject to change without notice.